

CITIZEN

対局時計

が名人戦 DIT-50

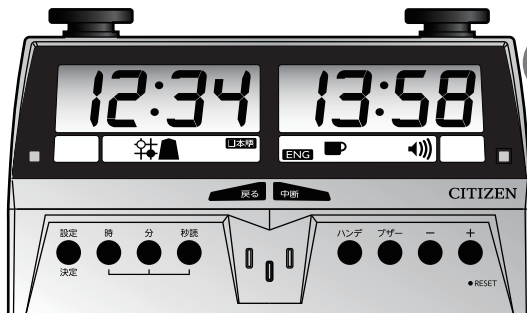

1 お使いいただく前に

2 操作

3 その他

取扱説明書

- このたびは対局時計をお買い求めいただきありがとうございました。
- ご使用前にこの取扱説明書をよくお読みのうえ、正しくお取り扱いください。
- 次のものが入っていることをご確認ください。

対局時計本体、取扱説明書（保証書）、乾電池（単2形×2本）

●対局時計本体

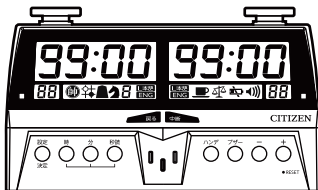

●取扱説明書（保証書）

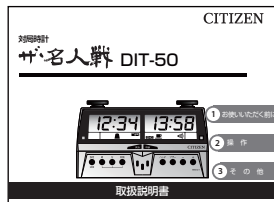

●乾電池（単2形×2本）



※動作確認用です

■ もくじ

第 1 章 お使いいただく前に	1. 安全にご利用いただくために	4
	2. 各部の名称とはたらき	6
	3. 乾電池の入れ方	9
第 2 章 操作	4. 電源の入／切	10
	5. 音声の設定	11
	6. ルールの選択と時間設定	13
	7. 中断と再開	42
	8. リプレイ	43
	9. ハンデ戦の設定	44
	10. 競技中の時間修正	45
	11. 千日手の操作	46
第 3 章 その他	12. 修理・点検を依頼する前に	47
	13. 製品仕様	48

■安全にご利用いただくために

ご使用になる前に必ずお読みください。



注意事項

- ボタンを強くたたき、床面へ落とすなどの激しいショックは与えないでください。破損、動作不良や故障の原因となります。
- 着手ボタンは、ボタンの真ん中を押すようにしてください。動作不良や故障の原因となります。
- 防水性はありません。濡らすと動作不良や故障の原因となります。
- 高温になるところに長時間置かないでください。変形したり電池が液漏れを起こしたり故障の原因となります。
- ベンジン、シンナーなどの溶剤で機器を拭かないでください。色が落ちたり、変形など故障の原因となります。

■安全にご利用いただくために

ご使用になる前に必ずお読みください。



警告事項 電池の取扱いについて

- 電池の+と-を逆にして使用しないでください。充電やショートなどで異常反応を起こし、電池が液漏れや発熱、破裂するおそれがあります。
- 新しい電池と使用した電池や古い電池、銘柄や種類の異なる電池などを混ぜて使用しないでください。特性の違いから電池が液漏れや発熱、破裂するおそれがあります。
- 電池の内容液が皮膚や衣服に付着した場合はすぐに水道水などのきれいな水で洗い流してください。皮膚に障害を起こすおそれがあります。
- 使用後は電源スイッチを切ってください。電池が消耗し液漏れを起こして故障の原因となります。
- 使い切った電池は取りはずしてください。液漏れを起こして故障の原因となります。
- 長時間使用しない場合は電池を取りはずして保管してください。電池が液漏れを起こして故障の原因となります。
- この対局時計は乾電池1.5V×2本の仕様で設計されており、充電電池の1.2V×2本では正常に動作いたしません。単2形1次乾電池1.5V×2本をご使用ください。

■各部の名称とはたらき

【操作ボタン】

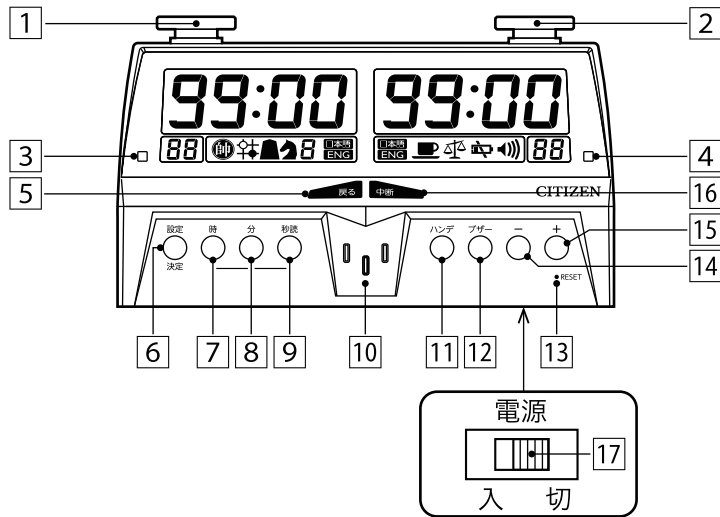

1

■各部の名称とはたらき

1 2 着手ボタン	手番の交代、対局開始（後手側が押す）
3 4 手番表示 LED	手番のときに点滅
5 戻る	設定中に項目を一つ戻る
6 設定／決定	プレイモードの設定、設定を確定する
7 時	時間の設定
8 分	分の設定
9 秒読	秒読みの設定
10 スピーカー	音を出力する
11 ハンデ	ハンデモードの設定と確認／千日手対応（競技時間を左右入れ替え）
12 ブザー	音声、音量の設定と確認
13 RESET	設定を出荷状態に戻す
14 -	設定値を 1 減らす
15 +	設定値を 1 増やす
16 中断	競技の中断と再開
17 電源 入／切	電源の ON / OFF

■各部の名称とはたらき

【液晶画面表示】

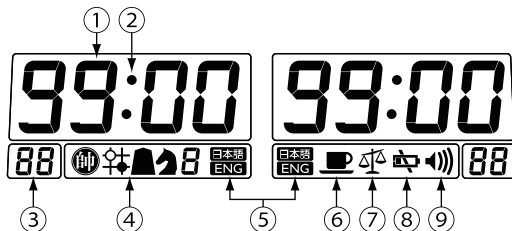

①時間表示	持ち時間、秒読み時間などを表示
②コロン、ピリオド	「:」は時、「.」は分、秒読み時は「なし」 手番側のコロン、ピリオドが点滅
③考慮回数、手数表示	考慮回数、手数などを表示
④ルール表示	7種類のルールを表示 → 13 ページ
⑤音声の表示	日本語、ENG（英語）、無表示（ビープ音）を表示
⑥中断の表示	中断中に点灯
⑦ハンデ戦の表示	ハンデ戦のときに点灯
⑧電池警告表示	乾電池の残量が少なくなったときに （そろそろ交換）が点灯 残量がなくなり （交換）が点灯したら、電池交換をしてください
⑨音量の表示	音量レベル表示（なし 、1 、2 、3 ）

■ 乾電池の入れ方

1. 底面の電池ボックスのふたをはずします。
2. 新しい単2形乾電池を2つ、 \oplus \ominus の向きに注意して入れてください。
推奨はアルカリ乾電池です。

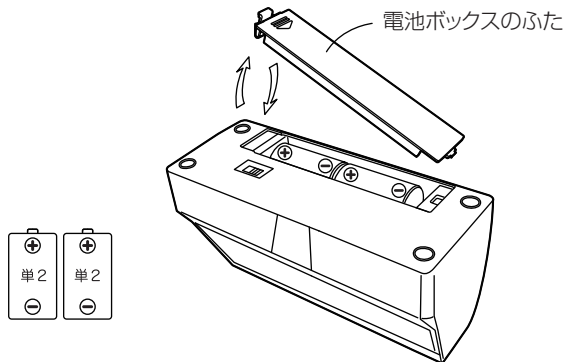

※ 液晶表示部の電池警告表示マーク  が点灯したときが電池交換の目安になります。

※ 付属の乾電池は動作確認用のモニター電池です。

■ 電源の入 / 切

- 電源を入れるには、[電源] スイッチを [入] の位置に動かします。
電源を切る前の設定が表示されます。
- 電源を切るには、[電源] スイッチを [切] の位置に動かします。
画面が消えます。
- 電源を切っても設定内容は保存されます。



※長時間使用しない場合は、電池を取りはずして保管してください。

■ 音声の設定

1. [ブザー] ボタンを押します。
2. はじめに左画面の音声を選択します。
初期値では左右とも日本語に設定されています。
 - [＋] ボタンを押すと日本語→ENG(英語)
→無表示(ビープ音)…の順に音声がかかります。[－] ボタンを押すと逆の順に音声が鳴ります。
 - 選択する音声で [設定/決定] ボタンを押します。
3. 同様に右画面も設定します。

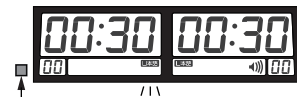

設定側が緑色に点灯します。

■ 音声の設定

4. 続いて音量を選択します。

初期値では、音量レベル 2 (🔊) に設定されています。

● [＋] ボタンを押すと音量レベルは無音 (🔇) → 1 (🔊) → 2 (🔊) → 3 (🔊) … の順に音声を発します。

[-] ボタンを押すと逆の順に音声を発します。

● 選択する音量で [設定/決定] ボタンを押します。



2

※ 間違えたときは [戻る] ボタンを押すと一つ前に戻ります。



※ 競技中に音量を変更するときは、一旦競技を中断し同操作を行ったのち再開します。

※ 設定終了後、対局中、対局終了後、[ブザー] ボタンを長押ししている間



12 選択した設定が確認できます。手番表示 LED は赤色に点灯します。

■ ルールの選択と時間設定

1. [中断] ボタンと [+] ボタンを同時に長押しします。
ルール番号が点滅します。
2. [中断] ボタンを押したまま [+] または [-] ボタンでルール番号を切り替え、選択したいルールが表示されたら [中断] ボタンを離します。

	ルール	初期値
(切れ負け/秒読み 1回)	持ち時間が切れた後、一手ごとの秒読み。	持ち時間 30 分 一手 00 秒
1 (秒読み 複数回)  1	持ち時間が切れた後、一手ごとの秒読み。	持ち時間 30 分 一手 30 秒が 3 回
2 (考慮時間)  2	持ち時間が切れた後、一手ごとの秒読みと、規定時間、規定回数の考慮時間。	持ち時間 10 分 一手 30 秒 考慮時間 60 秒が 10 回
3 (フィッシャー)  3	持ち時間が切れたら終了。ただし着手ごとに一定時間が加算される。	持ち時間 30 分 着手ごとに 30 秒加算

■ ルールの選択と時間設定

	ルール	初期値
4 (カナダ式) 	持ち時間が切れた後、規定手数ごとに規定時間が繰り返される。	持ち時間 30 分 10 手 5 分の繰り返し
5 (チェス国際) 	着手ごとに時間が加算される。持ち時間内に規定手数をクリアした後、一手ごとの秒読み。	持ち時間 100 分 (40 手) 持ち時間 50 分 (20 手) 10 分、着手毎に 30 秒加算
6 (シャンチー国際)  6	持ち時間内に規定手数をクリアした後、一手ごとの秒読み。	持ち時間 60 分 (23 手) 持ち時間 15 分 (10 手) が 4 回 一手 30 秒

次ページから初期値の変更のしかたを説明します。

● ルール 0 (切れ負け / 秒読み 1 回)

1. [中断] ボタンと [+] ボタンを同時に長押しし、ルール0を選択します。(P13参照)
設定時以外はルール番号0は表示されません。



2. [時] ボタンと [+] または [-] ボタンを同時に押し、0 ~ 99 時間までの設定したい持ち時間で [時] ボタンを離します。



3. [分] ボタンと [+] または [-] ボタンを同時に押し、0 ~ 59 分までの設定したい持ち時間で [分] ボタンを離します。



4. [秒読] ボタンと [+] または [-] ボタンを同時に押し、0 ~ 59 秒までの設定したい秒読み時間で [秒読] ボタンを離します。
(設定完了)





● ルール 0 (切れ負け / 秒読み 1 回)

5. 後手番の方が着手ボタンを押し対局を開始します。



- ※ 設定完了後、対局中、対局終了時に [-] ボタンを長押ししている間設定内容が確認できます。
- ※ 設定中に修正したいときは → 31 ページ
- ※ 設定内容を工場出荷時の設定に戻すには、ペーパークリップなど先の細いものを使って RESET ボタンを 5 秒くらい押し続けます。

● ルール 1 (秒読み 複数回)

1. [中断] ボタンと [+] ボタンを同時に長押しし、ルール1を選択します。(P13参照)
ルールアイコン[  !]が表示されます。
2. [設定/決定] ボタンを長押しします。
3. [+] または [-] ボタンを押し、0～99時間までの設定したい持ち時間で [設定/決定] ボタンを押しします。
4. [+] または [-] ボタンを押し、0～59分までの設定したい持ち時間で [設定/決定] ボタンを押しします。
5. [+] または [-] ボタンを押し、0～60秒までの設定したい秒読み時間で [設定/決定] ボタンを押しします。



● ルール 1 (秒読み 複数回)

6. [+] または [-] ボタンを押し、1～99 回までの設定したい秒読み回数で [設定/決定] ボタンを押します。(設定完了)
7. 後手番の方が着手ボタンを押し対局を開始します。



- ※ 設定完了後、[-] ボタンを長押ししている間設定内容が確認できます。
- ※ 設定中に修正したいときは→ 31 ページ
- ※ 設定内容を工場出荷時の設定に戻したいときは→ 16 ページ

● ルール 2 (考慮時間)

1. [中断] ボタンと [+] ボタンを同時に長押しし、ルール2を選択します。(P13参照)
ルールアイコン[2]が表示されます。
2. [設定/決定] ボタンを長押しします。
3. [+] または [-] ボタンを押し、0 ~ 99 時間までの設定したい持ち時間で [設定/決定] ボタンを押しします。
4. [+] または [-] ボタンを押し、0 ~ 59 分までの設定したい持ち時間で [設定/決定] ボタンを押しします。
5. [+] または [-] ボタンを押し、0 ~ 60 秒までの設定したい持ち時間で [設定/決定] ボタンを押しします。



● ルール 2(考慮時間)

6. [+] または [-] ボタンを押し、10～60秒までの設定したい考慮時間で〔設定／決定〕ボタンを押しします。



7. [+] または [-] ボタンを押し、1～10回までの設定したい考慮回数で〔設定／決定〕ボタンを押しします。(設定完了)



8. 後手番の方が着手ボタンを押し対局を開始します。



2

- ※ 設定完了後、[-] ボタンを長押ししている間設定内容が確認できます。
- ※ 設定中に修正したいときは→ 31 ページ
- ※ 設定内容を工場出荷時の設定に戻したいときは→ 16 ページ

● ルール 3(フィッシャー)

1. [中断] ボタンと [+] ボタンを同時に長押しし、ルール3を選択します。(P13参照) ルールアイコン[]が表示されます。
2. [設定/決定] ボタンを長押しします。
3. [+] または [-] ボタンを押し、0 ~ 99 時間までの設定したい持ち時間で [設定/決定] ボタンを押しします。
4. [+] または [-] ボタンを押し、0 ~ 59 分までの設定したい持ち時間で [設定/決定] ボタンを押しします。
5. [+] または [-] ボタンを押し、0 ~ 99 秒までの設定したい加算時間で [設定/決定] ボタンを押しします。(設定完了)



● ルール 3(フィッシャー)

6. 後手番の方が着手ボタンを押し対局を開始します。



- ※ 設定完了後、[-] ボタンを長押ししている間設定内容が確認できます。
- ※ 設定中に修正したいときは→ 31 ページ
- ※ 設定内容を工場出荷時の設定に戻したいときは→ 16 ページ

● ルール 4(カナダ式)

1. [中断] ボタンと [+] ボタンを同時に長押しし、ルール4を選択します。(P13参照)
ルールアイコン[]が表示されます。



2. [設定/決定] ボタンを長押しします。

3. [+] または [-] ボタンを押し、0 ~ 99 時間までの設定したい持ち時間で [設定/決定] ボタンを押しします。



4. [+] または [-] ボタンを押し、0 ~ 59 分までの設定したい持ち時間で [設定/決定] ボタンを押しします。



5. [+] または [-] ボタンを押し、1 ~ 60 分までの設定したい規定時間で [設定/決定] ボタンを押しします。



● ルール 4(カナダ式)

6. [+] または [-] ボタンを押し、1～99 手までの設定したい規定手数で [設定/決定] ボタンを押します。(設定完了)
7. 後手番の方が着手ボタンを押し対局を開始します。



- ※ 設定完了後、[-] ボタンを長押ししている間設定内容が確認できます。
- ※ 設定中に修正したいときは→ 31 ページ
- ※ 設定内容を工場出荷時の設定に戻したいときは→ 16 ページ

● ルール 5 (チェス国際)

1. [中断] ボタンと [+] ボタンを同時に長押しし、ルール5を選択します。(P13参照)
ルールアイコン[♁5]が表示されます。



2. [設定/決定] ボタンを長押しします。

3. [+] または [-] ボタンを押し、0 ~ 99 時間までの設定したい持ち時間で [設定/決定] ボタンを押しします。



4. [+] または [-] ボタンを押し、0 ~ 59 分までの設定したい持ち時間で [設定/決定] ボタンを押しします。



5. [+] または [-] ボタンを押し、1 ~ 99 手までの設定したい規定手数で [設定/決定] ボタンを押しします。



● ルール 5 (チェス国際)

6. [+] または [-] ボタンを押し、0～99 時間までの設定したい持ち時間で [設定/決定] ボタンを押します。
7. [+] または [-] ボタンを押し、0～59 分までの設定したい持ち時間で [設定/決定] ボタンを押します。
8. [+] または [-] ボタンを押し、1～99 手までの設定したい規定手数で [設定/決定] ボタンを押します。
9. [+] または [-] ボタンを押し、0～99 時間までの設定したい持ち時間で [設定/決定] ボタンを押します。



● ルール 5 (チェス国際)

10. [+] または [-] ボタンを押し、0～59分までの設定したい持ち時間で「設定／決定」ボタンを押します。



11. [+] または [-] ボタンを押し、1～99秒までの設定したい秒読み時間で「設定／決定」ボタンを押します。(設定完了)



12. 後手番の方が着手ボタンを押し対局を開始します。



※ 設定完了後、[-] ボタンを長押ししている間設定内容が確認できます。

※ 設定中に修正したいときは→ 31 ページ

※ 設定内容を工場出荷時の設定に戻したいときは→ 16 ページ

● ルール 6 (シャンチャー)

1. [中断] ボタンと [+] ボタンを同時に長押しし、ルール6を選択します。(P13参照)
ルールアイコン[ 6]が表示されます。
2. [設定/決定] ボタンを長押しします。
3. [+] または [-] ボタンを押し、1 ~ 100 (画面は A0 と表示) 分までの設定したい持ち時間で [設定/決定] ボタンを押しします。
4. [+] または [-] ボタンを押し、1 ~ 99 手までの設定したい規定手数で [設定/決定] ボタンを押しします。
5. [+] または [-] ボタンを押し、1 ~ 99 分までの設定したい持ち時間で [設定/決定] ボタンを押しします。



● ルール 6 (シャンチー)

- [+] または [-] ボタンを押し、1 ~ 99 手までの設定したい規定手数で [設定/決定] ボタンを押します。
- [+] または [-] ボタンを押し、1 ~ 99 回までの設定したい規定回数で [設定/決定] ボタンを押します。
- [+] または [-] ボタンを押し、1 ~ 60 秒までの設定したい秒読み時間で [設定/決定] ボタンを押します。(設定完了)
- 後手番の方が着手ボタンを押し対局を開始します。



※ 設定完了後、[-] ボタンを長押ししている間設定内容が確認できます。

※ 設定中に修正したいときは→ 31 ページ

※ 設定内容を工場出荷時の設定に戻したいときは→ 16 ページ

● 経過時間 / 手数の確認

- 対局中または対局終了後、[+] ボタンを長押ししている間経過時間と手数が確認できます。



- ※ 競技の残り時間が 10 秒を切ると、経過時間と手数は確認できません (操作は無効となります)。

● 設定中の修正

間違えたときは [戻る] ボタンを押すと一つ前に戻ります。

例) 持ち時間を 3 時間に設定した後、2 時間に修正する。



→ この状態で [戻る] ボタンを押すと、持ち時間を表す『3』が点滅します。



→ [-] ボタンを押し『3』から『2』へ修正したのち [設定/決定] ボタンを押します。



※ 設定および修正中に何の操作もしない場合は、約2分後に前画面へ戻ります。

● 対局中の表示：ルール 0 (切れ負け / 秒読み 1 回)

例) 持ち時間 45 分、秒読み 30 秒

● 「時・分」表示



持ち時間が減算で表示されます。
手番側の「:」が点滅します。
手番表示 LED は緑色に点滅します。

● 「分・秒」表示



手番側の「.」が点滅します。
手番表示 LED は緑色に点滅します。

● 「秒読み」表示



全ての持ち時間を使い切ると、秒読みになります。

手番表示 LED は赤色に点滅します。
時間内に着手できないときは End が表示され終了となります。

● 対局中の表示：ルール 0 (切れ負け / 秒読み 1 回)

※ 対局中または対局終了後、[-] ボタンを
長押ししている間設定内容が確認できます。
手番表示 LED は赤色に点灯します。



※ 対局中または対局終了後、経過時間と手番を確認するには→ 30 ページ

● 対局中の表示：ルール 1 (秒読み 複数回)

例) 持ち時間 3 時間 30 分、秒読み 30 秒 3 回

●「時・分」表示



持ち時間が減算で表示されます。
手番側の『:』が点滅します。
手番表示 LED は緑色に点滅します。

●「分・秒」表示



手番側の『.』が点滅します。
手番表示 LED は緑色に点滅します。

●「秒読み」表示



全ての持ち時間を使いきると 0 からの
加算で、秒読みになります。
手番表示 LED は赤色に点滅します。

2 ●「回数」表示



設定回数から減算で表示されます。
最終回の時間内に着手できないときは
End が表示され終了となります。

● 対局中の表示：ルール 1 (秒読み 複数回)

※ 対局中または対局終了後、[-] ボタンを
長押ししている間設定内容が確認できます。
手番表示 LED は赤色に点灯します。



※ 対局中または対局終了後、経過時間と手番を確認するには→ 30 ページ

● 対局中の表示：ルール 2 (考慮時間)

例) 持ち時間 1 時間 30 分、秒読み 30 秒、考慮時間 30 秒 3 回

- 「秒読み」
表示



全ての持ち時間を使い切ると 0 からの加算で、秒読みになります。
手番表示 LED は緑色に点滅します。

- 「考慮時間、
回数」表示

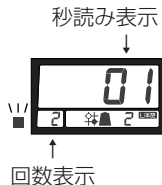

秒読み時間を使い切ると 0 からの加算で、考慮時間の秒読みになります。左下には設定回数が減算で表示されます。最終回の時間内に着手できないときは END が表示され終了となります。
手番表示 LED は赤色に点滅します。

● 対局中の表示：ルール 2(考慮時間)

※ 対局中または対局終了後、[-] ボタンを
長押ししている間設定内容が確認できます。
手番表示 LED は赤色に点灯します。



※ 対局中または対局終了後、経過時間と手数を確認するには→ 30 ページ

● 対局中の表示：ルール 3(フィッシャー)

例) 持ち時間 1 時間 30 分、加算時間 30 秒



着手した瞬間に 30 秒が加算されます。



残り時間 32 分 40 秒で着手した場合 33 分 10 秒の表示となります。

※ 対局中または対局終了後、[-] ボタンを長押ししている間設定内容が確認できます。手番表示 LED は赤色に点灯します。



※ 対局中または対局終了後、経過時間と手数を確認するには→ 30 ページ

● 対局中の表示：ルール 4(カナダ式)

例) 持ち時間 1 時間 30 分、10 手 5 分の繰り返し



↑
手数

規定手数ごとに規定時間が繰り返されます。

設定した手数は減算で表示されます。

設定した時間内に、規定手数を着手しても余った時間は持ち越せません。



時間内に規定手数を着手できないときは END が表示され終了となります。

※ 対局中または対局終了後、[-] ボタンを長押ししている間設定内容が確認できます。手番表示 LED は赤色に点灯します。



※ 対局中または対局終了後、経過時間と手数を確認するには→ 30 ページ

● 対局中の表示：ルール 5 (チェス国際)

例) 10手 1時間 20分、5手 45分、1手 1時間、秒読み 30秒

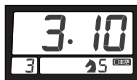

最初の1手目から設定した秒数が加算されます。
規定手数を着手したときは次の持ち時間が加算されます。



全ての持ち時間を使い切ると秒読みになります。

※ 対局中または対局終了後、[-] ボタンを
長押ししている間設定内容が確認できます。
手番表示 LED は赤色に点灯します。2秒ご
とに表示を切り替えて設定を順番に表示し
ます。



2

※ 対局中または対局終了後、経過時間と手番を確認するには → 30 ページ

● 対局中の表示：ルール 6(シャンチー国際)

例) 10手 20分、5手 10分 4回、秒読み 30秒



↑
手数

規定手数を着手したときに余った時間は持ち越されます。
残り3分で10手目を着手したときは、次の持ち時間10分に3分を加算し、13分で5手を着手すればよいこととなります。





全ての持ち時間を使い切ると秒読みになります。

※ 対局中または対局終了後、[-] ボタンを長押ししている間設定内容が確認できます。
手番表示 LED は赤色に点灯します。



※ 対局中または対局終了後、経過時間と手数を確認するには→ 30 ページ

■ 中断と再開

- 競技中の中断は [中断] ボタンを押します。
中断中は中断マーク  が点灯します。
- 再開時は再度 [中断] ボタンを押します。
中断マーク  が消えます。



※ 手数等の窓に中断前の手番を示す [—] が表示されます。

■ リプレイ

- 対局終了後に「戻る」ボタンを押すと対局開始画面に戻ります。



- 競技中のリプレイは一旦中断し「戻る」ボタンを2～3秒長押しします。



※リプレイ操作後は、中断時の時間に戻すことはできません。

■ハンデ戦の設定

同じ競技モードでは時間にハンデをつけて競技することができます。

時間を設定する際に [ハンデ] ボタンを押すと、左画面→右画面→左右画面の順に設定できます。

※ 設定をする側の手番表示 LED が点灯します。

※ ハンデ戦のときはハンデマーク  が点灯します。

※ 間違えたときは [戻る] ボタンを押すと一つ前に戻ります。



■ 競技中の時間設定

競技時間中に残り時間を一分単位で修正することができます。

※ 持ち時間を使いきり秒読みになっている場合は修正できません。

1. [中断] ボタンを押して一旦中断し、[設定／決定] ボタンを押します。

左側の画面が点滅します。



2. [設定／決定] ボタンを押します。
右側→両側→左側の順に修正画面になります。



3. [+] または [-] ボタンを押して時間を修正したあと、[設定／決定] ボタンを押して設定します。



■千日手の操作

左右の画面を入れ替えて競技を再開することができます。

1. [中断] ボタンを押し一旦中断します。



2. [ハンデ] ボタンを2～3秒長押しします
(元に戻す場合はもう一度押します)。



3. [中断] ボタンを押して競技開始前の状態にします。





4. 後手側が着手ボタンを押して競技を開始します。



■ 修理・点検を依頼する前に

修理・点検を依頼される前に次の点を確認してください。

こんなとき	確認するところ	直し方
[電源] スイッチを [入] の位置に動かしても何も表示しない	乾電池が消耗していませんか	新しい乾電池と交換してください
	乾電池の⊕⊖の向きが間違っていないですか	乾電池の向きを正しく入れてください
時計が動かない	中断中 ( マークが点灯) になっていませんか	[中断] ボタンを押すと  マークが消えて時計が動きます
	音声の設定中になっていませんか	[+] [-] を操作してください
音が鳴らない	無音に設定していませんか	音量を設定してください
その他の現象	乾電池をはずして新しい乾電池と交換してください	
出荷時の状態に戻したい	設定がすべて初期値に戻ります	ペーパークリップなど先の細いものを使って RESET ボタンを5秒くらい押し続けます

■ 製品仕様

寸法：H98mm × W170mm × D62mm

質量：約 400g（電池含む）

ケース：プラスチック製

表示：反射型液晶

数字：7 セグメント 4 桁× 2、7 セグメント 2 桁× 2、7 セグメント 1 桁× 1

マーク：コロソ× 2、

音声（日本語、英語）× 2

ルールアイコン 4（囲碁、将棋、チェス、シャンチー）

中断、ハンデ、電池（レベル 0、1、2）、音量（レベル 0、1、2、3）

発光ダイオード（LED）× 2、（緑、赤）

時間設定：時間（1 分単位で 0 分～ 99 時間 59 分まで設定可能）

秒（1 秒単位で 0 ～ 60 秒まで設定可能）

回数（1 回単位で 0 回～ 99 回まで設定可能）

水晶振動数：32.768kHz

時間精度：± 0.5 秒（常温 10 時間）

電源：単 2 形乾電池 1.5V × 2 本

電源 入/切 スライドスイッチ

■メモ

保証規定

次のような場合には保証期間内でも有償となります。

- ①保証書のご提示がない場合
- ②保証書にお買い上げ日、販売店などの記載の不備がある場合、または書き換えられた場合
- ③お客様のお取り扱い中および輸送中での落下等の異常な衝撃による故障、損傷
- ④天災、火災または異常な塩分、酸、蒸気、熱、有毒ガスなどの影響による故障、損傷
- ⑤誤ったご使用またはお取り扱いによる故障、損傷

※製品の改造や不当な修理による故障や損傷の場合、修理・調整をお受けできないこともあります。

※修理を依頼される場合、時間設定などの設定値は工場出荷時の状態に戻ります。

シチズンTIC株式会社

〒184-0013 東京都小金井市前原町5丁目6番12号

(お問い合わせ窓口) TEL 042(386)2261

FAX 042(386)2222

ホームページアドレス <https://tic.citizen.co.jp>

保証書

このたびは、シチズン・デジタル対局時計をお買い上げいただきありがとうございました。
この製品が取扱説明書にもとづく通常のお取り扱いにおいて、万一保証期間内に故障が生じた場合には、本保証書を添えて、お買い上げの販売店へご持参またはご郵送いただければ、無償にて修理・調整させていただきます。
本保証書は日本国内においてのみ有効です。(This warranty is valid only in Japan.)

品名・形式 デジタル対局時計 ザ・名人戦 DIT-50

お名前

ご住所 〒

電話番号 ()

(ご購入店名を必ずご捺印ください)

ご購入店

ご購入日 年 月 日

保証期間 ご購入より1年間

製造
発売元

シチズンTIC株式会社

〒184-0013 東京都小金井市前原町5丁目6番12号 042(386)2261(代)

シチズンTIC株式会社

CITIZEN T.I.C. CO., LTD.